

Cocktail Candeeiros de mesa





Designer: Francesc Vilaró

10-7063-14-14 V0



Acabamento
Branco mate
Acetinado

Material
Alumínio
Policarbonato

IP20  350o  60o  6 

CARACTERÍSTICAS TÉCNICAS

Fonte de luz

fonte de luz: LED REFOND
Potência (W): 3W
Consumo total (W): 3.6 W
Temperatura da cor: Branco quente - 3000K
CRI: 80
lumens reais: 290
No Leds: 26
Lm/W reais: 81
vida útil: L70B30 36.000h
Bin / Grup: 30K
MacAdam steps: 5
UGR: 19.7
risco fotobiológico: RG0

EQUIPAMENTO

marca: HELMS-MAN
Equipamento incluído: Sim, eletrônico
Tensão/Frequência:
100-240VAC/50-60Hz
Factor de potência: 0.47
Protocolo de regulação: 3 steps
dimming
Flickering: 2.6%

luminária

encastrável: Não
metros de cabo incluído: -
Garantia: 5 anos

logística

eficiência energética: LED A++
Código EAN: 8435526854448
Peso líquido (Kg): 0.750
Peso em Kg (embalado): 1.377
embalagem: 160 x 160 x 280
embalagem master: 6

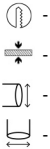
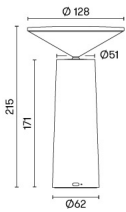

O acabamento da fotografia pode não corresponder ao da referência. Para identificar o real, ver a descrição do acabamento.

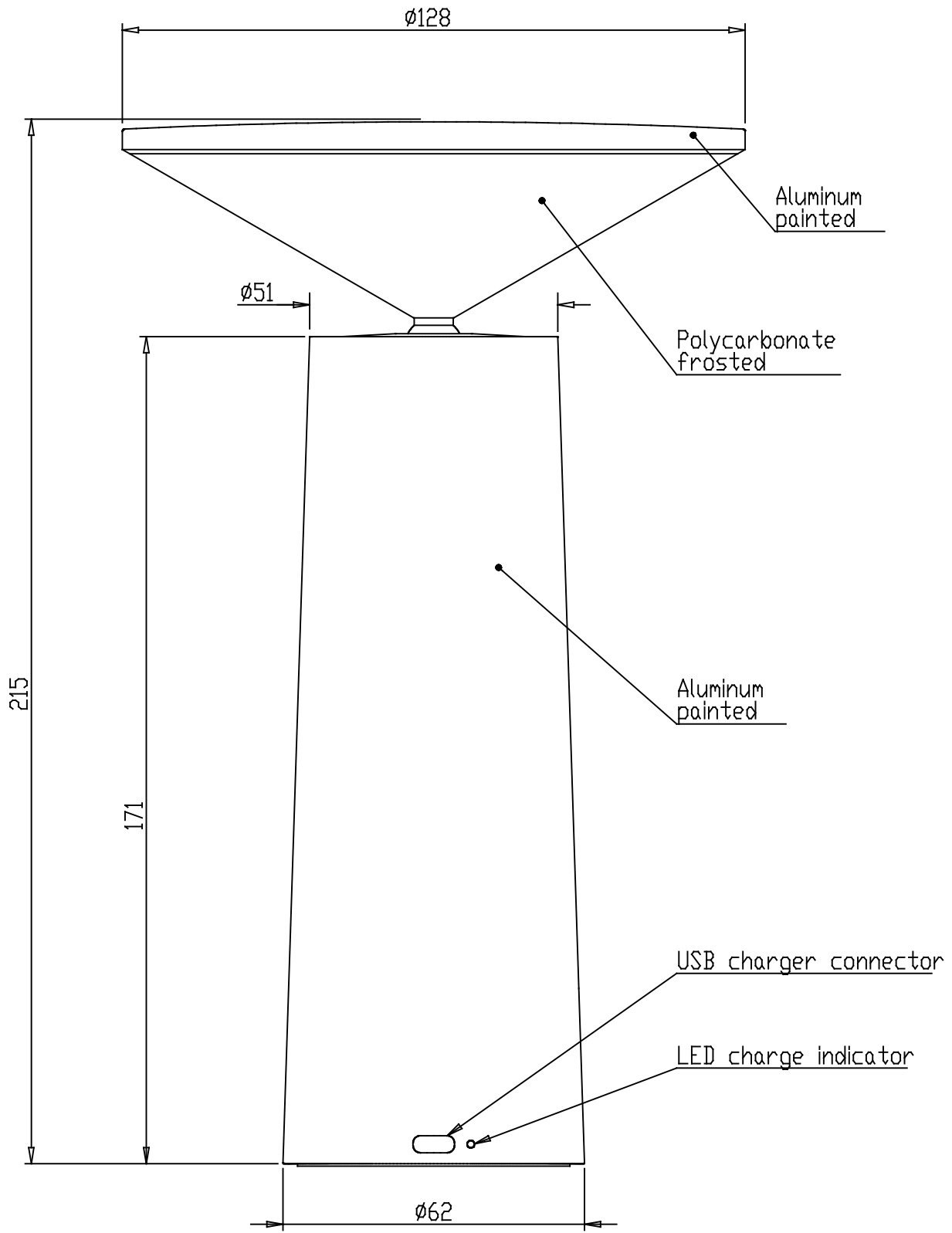

Grok

Light is life.

Cocktail
10-7063

(EN) ENGLISH

CHARACTERISTICS

- Light source: 26 LED diodes
- Power: 3W
- Colour temperature: 3000K [CRI >80]
- Power source: 5V DC, 1A
- IP20



WARNINGS

Please read this manual thoroughly before using the product. Keep this manual until the product comes to the end of its life cycle.

This light is intended for indoor use. Do not expose to the outdoor environment. Make sure liquid and dust do not get inside.

The light source for this product must only be replaced by the manufacturer, their technical service department or a qualified technician.

Never try to open or disassemble the light. There are no useful parts inside the light.

Never expose the light to extreme temperatures.

If you notice that the charger cable provided is in poor condition, throw it away and replace with another cable of the same type.

USE

Touch the on/off symbol on the base to switch on the light. The light source will activate 25% of its maximum power. On touching the on/off switch a second time, 50% of its maximum power will be activated, the third time 75% and the fourth time 100%. Touch the base again to turn off the light.

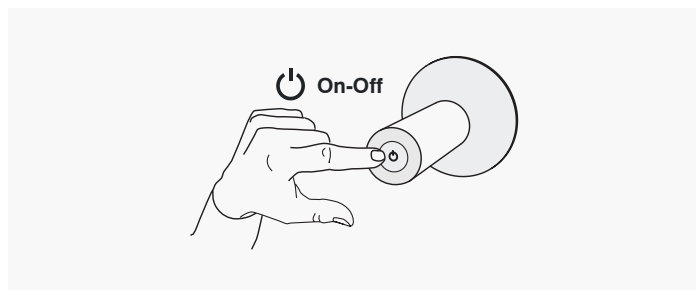

Rotate and tilt the light head to suit your requirements and obtain optimum visual comfort.

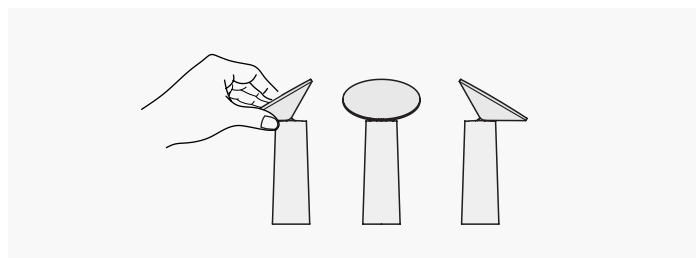

BATTERY AND CHARGE

This product contains a lithium ion battery (Li-ion) with the following characteristics: 4 cells, 3.7V, 10000 mAh.

The battery is not included in the product warranty

The light can be used with a fully charged battery for approximately 10 hrs. at 100%, 12 hrs. at 75%, 18 hrs. at 50% and 30 hrs. at 25%.

When the battery charge is low, a flashing red warning light will be activated. When the battery has no charge left, the luminaire will turn off. Charge the battery at this time.

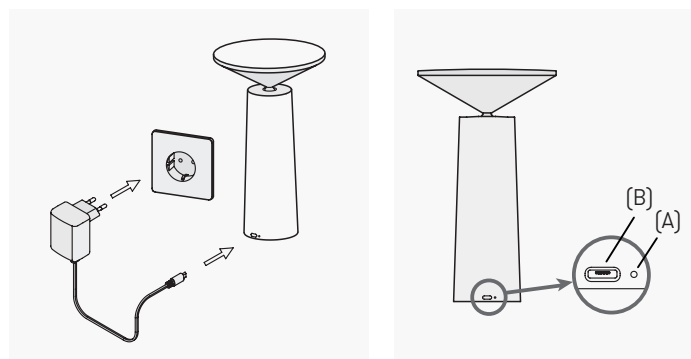

To charge the battery, connect the charger provided to the light's charger connector (B) and plug into the mains. A red warning light will be activated without flashing. In normal circumstances, charging an empty battery until completely charged should take approximately 13 hours. The warning light will turn green when the battery is fully charged. Disconnect the charger from the luminaire and unplug from the mains.

In normal conditions, the battery life is approximately 600 discharge and recharge cycles.

When you notice that battery capacity decreases significantly, it is nearing the end of its useful life cycle. When the light will not switch on and cannot be charged up, the battery has been completely used up. If you want to exchange the old battery for a new one, please contact the technical service department or manufacturer. Alternatively, throw away the light by taking it to a recycling centre. Never attempt to disassemble the light or expose the battery.

To prolong the battery life, please follow these simple recommendations:

- Before using the product for the first time, charge up the battery to its full capacity. Connect the charger provided to the luminaire and plug into the mains. Leave to charge for 24 hours.
- Do not leave the battery uncharged for long.
- If it will be a long time until you use the light again, do not store either fully charged or fully uncharged.
- Do not charge up the battery until it is empty (flashing red warning light). Once you start to charge it, do not stop until it is completely charged (green light).
- Do not leave the battery charging for long once it is fully charged (green light).
- Do not charge up the light in closed or overly hot environments.
- Always use the charger provided. If you do not have the charger to hand, you can use any charger that has a Micro-USB connector and a minimum output of 5V DC and 1A (mobile phone or tablet). Do not use a computer USB port to charge it.

CLEANING

Do not use solvents or abrasive products to clean the light. It could damage the finish. Wipe with a damp cloth to clean.

USEFUL LIFE CYCLE AND RECYCLING

At the end of the light's useful life cycle, take it to a collection point to be recycled. Never throw away in a rubbish bin as it contains products that are harmful for the environment.



(РУС) РУССКИЙ

ХАРАКТЕРИСТИКИ

- Источник света: 26 светодиодов (LED)
- Мощность: 3W
- Цветовая температура: 3000K (CRI >80)
- Аккумулятор: 5V DC, 1A
- IP20



ПРЕДУПРЕЖДЕНИЕ

Внимательно прочтите инструкцию перед использованием продукта. Сохраните данный документ до конца срока работы аппарата.

Данный светильник предназначен для использования внутри помещений. Оберегайте его от воздействия окружающей среды. Избегайте попадания жидкостей и пыли внутрь.

Источник света в данном светильнике может заменяться только производителем, его официальным техническим сервисом, либо специализированным в данной области профессионалом.

Никогда не пытайтесь вскрыть или разобрать светильник, внутри нет деталей, подходящих для использования конечным пользователем.

Никогда не подвергайте светильник воздействию экстремальных температур.

Если Вы заметили, что прилагаемый кабель для зарядки, поставляемый в комплекте, поврежден, замените его на другой с похожими характеристиками.

ИСПОЛЬЗОВАНИЕ

Нажмите значок включения и выключения, расположенный на основании, чтобы включить светильник. Источник света активирует 25% от своей максимальной мощности. Повторное нажатие увеличит мощность до 50%, третье до 75%, и четвертое до 100%. Следующее нажатие приведет к выключению светильника.

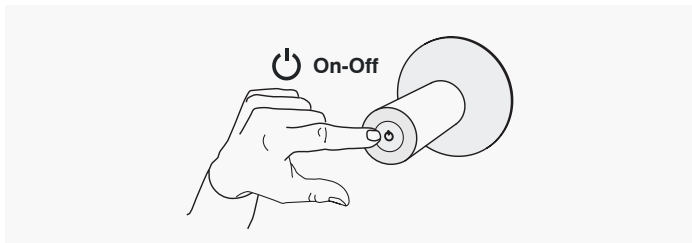

Используйте поворот и наклон светящейся верхней части прибора, чтобы получить желаемый уровень светового комфорта.

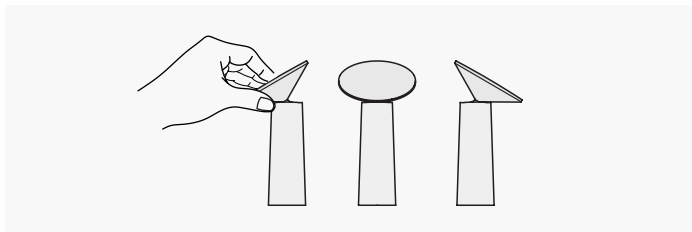

АККУМУЛЯТОР И ЗАРЯД

Данный продукт содержит литий-ионный аккумулятор (Li-ion) со следующими характеристиками: 4 ячейки, 3.7V, 10000 mAh.

Аккумулятор не включен в гарантийные обязательства по обслуживанию данного продукта.

Время использования светильника с полностью заряженным аккумулятором составляет примерно 10 часов на 100% мощности, 12 часов на 75%, 18 часов на 50% и 30 часов на 25%.

Когда уровень заряда аккумулятора становится низким,

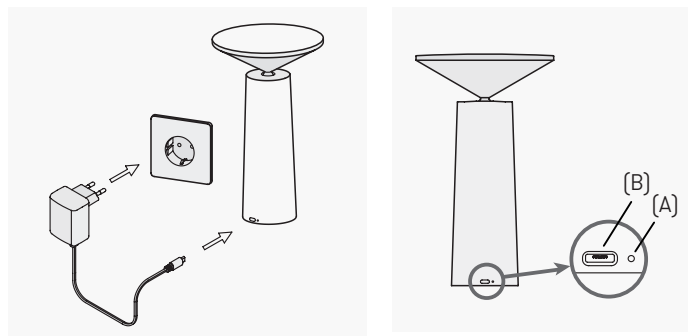

светящийся индикатор (A) начинает мигать красным. Когда аккумулятор полностью разряжается, светильник выключается. В этот момент требуется зарядить аккумулятор.

Для заряда аккумулятора, подключите прилагаемое зарядное устройство к зарядному разъему (B) и подключите его к сети. Индикатор загорится красным, не мигая. В обычных условиях, зарядка полностью разряженного аккумулятора до полного уровня должна длиться около 13 часов. Индикатор загорится зеленым, чтобы предупредить о завершении зарядки. Отсоедините зарядное устройство от светильника и от сети.

Срок службы аккумулятора в нормальных условиях составляет примерно 600 циклов зарядки и разрядки.

Если Вы обнаружили значительное снижение емкости аккумулятора, это означает скорое окончание срока его службы. В момент, когда светильник перестанет включаться и заряжаться, это будет означать, что аккумулятор полностью израсходован. В случае возникновения необходимости замены аккумулятора на новый обратитесь в технический сервис производителя. В противном случае, уничтожьте светильник в центре переработки. Никогда не пытайтесь разобрать светильник или извлечь аккумулятор.

Чтобы увеличить срок службы аккумулятора, следуйте следующим рекомендациям:

- Перед использованием продукта в первый раз полностью зарядите аккумулятор. Подключите поставляемое в комплекте зарядное устройство к светильнику и к сети и оставьте заряжаться на 24 часа.
- Не оставляйте полностью разряженный аккумулятор на долгое время.
- Если светильник не планируется использоваться в течение длительного периода времени, не храните его ни полностью заряженным, ни полностью разряженным.
- Не заряжайте аккумулятор, пока он не разрядится (индикатор мигает красным). Начав заряд, не прерывайте его до полного окончания зарядки (индикатор горит зеленым).
- Не оставляйте аккумулятор подключенным к зарядному устройству на долгое время после того, как он уже зарядился (индикатор горит зеленым).
- Не заряжайте светильник в закрытых и/или слишком теплых помещениях.
- Всегда используйте поставляемое в комплекте зарядное устройство. При его отсутствии Вы можете использовать любое зарядное устройство с соединением Micro-USB и выходом 5V DC и 1A (устройства, используемые для заряда мобильных телефонов или планшетов). Не используйте USB-порты компьютера для зарядки.

ЧИСТКА И УХОД

Не используйте растворители или агрессивные чистящие средства для очистки светильника, они могут повредить отделку. Достаточно слегка влажной ткани.

СРОК СЛУЖБЫ И УТИЛИЗАЦИЯ

По окончании срока службы светильника, отнесите его в соответствующий пункт сбора и утилизации. Никогда не выбрасывайте светильник в мусорный контейнер, он содержит вредные для окружающей среды компоненты.



CARATTERISTICHE

- Fonte di illuminazione: 26 diodi emittori di luce (LED)
- Potenza: 3W
- Temperatura del colore: 3000K (CRI >80)
- Alimentazione: 5V DC, 1A
- IP20



AVVERTENZE

Leggere attentamente questo manuale prima di utilizzare il prodotto e conservarlo fino alla fine della vita utile dell'apparecchio.

Questa luminaria è per uso interno. Tenerla protetta dagli elementi. Evitare l'ingresso di liquidi e polvere, all'interno.

La fonte di illuminazione di questo apparecchio deve essere sostituita dal fabbricante, dal proprio servizio tecnico o da una persona qualificata, equivalente.

Non tentare mai di aprire o smontare questo apparecchio, le parti interne non devono essere manipolate dall'utente.

Non esporre mai l'apparecchio a temperature estreme.

In caso di imperfezioni del cavo del caricabatteria in dotazione, non deve essere utilizzato e deve essere sostituito con un altro, con caratteristiche equivalenti.

USO

Toccare il simbolo di accensione e spegnimento sulla base, per accendere l'apparecchio. La sorgente luminosa si attiverà al 25% della sua massima potenza. Il secondo contatto aumenterà la potenza al 50%, il terzo, al 75%, e il quarto, al 100%. Toccando di nuovo la base, l'apparecchio si spegnerà.

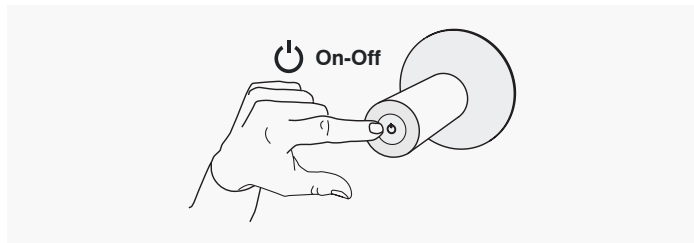

Usare la rotazione e l'inclinazione della testa luminosa secondo la necessità, per un comfort visivo ottimale.

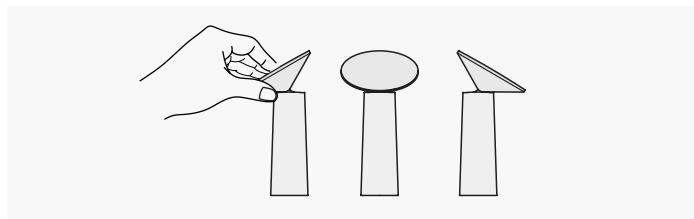

BATTERIA E CARICA

Questo prodotto contiene una batteria agli ioni di litio (Li-ion), con le seguenti caratteristiche: 4 celle, 3.7V, 10000 mAh.

La batteria è esclusa dalla garanzia di questo prodotto.

Il tempo di utilizzo dell'apparecchio con la batteria completamente carica, è di circa 10 ore al 100%, 12 ore al 75%, 18 ore al 50%, e 30 ore, al 25%.

Quando il livello di carica della batteria è basso, la spia (A) lampeggia, in rosso. Quando la batteria è scarica, l'apparecchio si spegne. Caricare la batteria, in questo stesso momento. Per caricare la batteria, collegare il caricabatteria in dotazione,

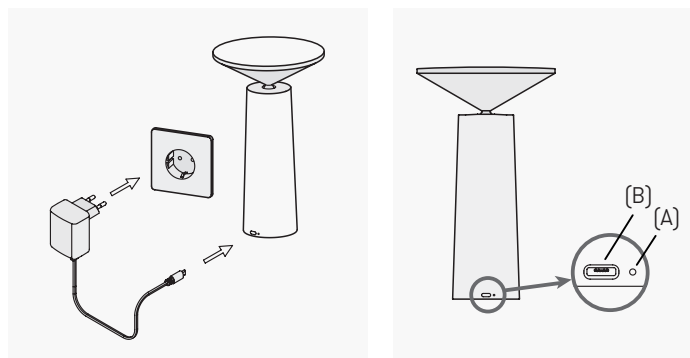

zione, alla presa di ricarica dell'apparecchio (B) e collegarlo alla rete. L'indicatore si illumina in rosso, senza lampeggiare. In condizioni normali, caricare una batteria completamente scarica, a piena capacità, dovrebbe durare circa 13 ore. L'indicatore diventerà verde per avvisare che il caricamento è terminato. Disconnettere il caricabatteria dall'apparecchio e dalla rete.

La durata della batteria, in condizioni normali, è di circa 600 cicli di carica e scarica.

Quando si osserva che la capacità della batteria diminuisce significativamente, si avvicina alla fine della sua vita utile. Quando, infine, l'apparecchio non si accende e non accetta ricariche, la batteria si è esaurita definitivamente. Se si desidera sostituire la batteria con una nuova, contattare il servizio tecnico del produttore. Altrimenti, gettare l'apparecchio presso un centro di riciclaggio. Non tentare mai di smontare l'apparecchio, né esporre la batteria.

Per massimizzare la durata della batteria, seguire questi semplici consigli:

- Prima di utilizzare il prodotto per la prima volta, caricare in modo approfondito la batteria. Collegare il caricabatteria fornito, all'apparecchio e alla rete e lasciarlo in carica, durante 24 ore.
- Non lasciare la batteria completamente scarica, per un lungo periodo.
- Se non si intende utilizzare l'apparecchio per un lungo periodo, non conservarlo completamente scaricato o completamente carico.
- Non caricare la batteria finché non sia scarica (indicatore rosso, lampeggiante). Una volta avviata la ricarica, attendere fino a quando sia completamente finita (l'indicatore si illumina, in verde)
- Non lasciare la batteria in carica per un lungo periodo qualora sia già carica (indicatore acceso, in verde).
- Non caricare l'apparecchio in ambienti chiusi e/o troppo caldi.
- Utilizzare sempre il caricabatteria in dotazione. Se non è a vostra portata di mano, può usare qualsiasi caricatore con connessione Micro-USB, uscita di 5 V CC e minimo 1 A (del telefono cellulare o del tablet). Non utilizzare le porte USB del computer, per la ricarica.

PULIZIA

Non usare solventi o prodotti aggressivi per pulire l'apparecchio, potrebbero danneggiare le finiture. Un panno, leggermente umido, è sufficiente.

VITA UTILE E RICICLO

Alla fine della vita dell'apparecchio, smaltirlo in un punto di raccolta e riciclaggio adeguato. Non depositarlo mai in un contenitore per la spazzatura, contiene prodotti dannosi per l'ambiente.



(ES) ESPAÑOL

CARACTERÍSTICAS

- Fuente de luz: 26 diodos luminosos (LED)
- Potencia: 3W
- Temperatura de color: 3000K (CRI >80)
- Alimentación: 5V DC, 1A
- IP20



ADVERTENCIAS

Lea atentamente este manual antes de utilizar el producto. Consérvelo hasta el final de la vida útil del aparato.

Esta luminaria es de uso interior. Manténgala protegida de los elementos. Evite la entrada de líquidos y polvo en su interior. La fuente de luz de esta luminaria debe reemplazarse únicamente por el fabricante, su servicio técnico, o persona cualificada equivalente.

Nunca intente abrir o desmontar esta luminaria, no hay partes útiles para el usuario en su interior.

Nunca exponga la luminaria a temperaturas extremas.

Si observa que el cable del cargador suministrado se encuentra en mal estado, deséchelo y sustitúyalo por otro de características equivalentes.

USO

Toque el símbolo de encendido y apagado en la base para encender la luminaria. La fuente de luz se activará al 25% de su potencia máxima. El segundo contacto elevará la potencia al 50%, el tercero al 75%, y el cuarto al 100%. Tocar la base de nuevo provocará el apagado de la luminaria.

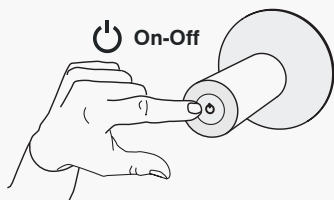

Utilice a su gusto la rotación e inclinación del cabezal luminoso para obtener un confort visual óptimo.

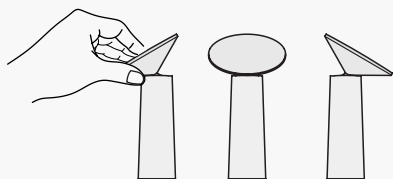

BATERÍA Y CARGA

Este producto contiene una batería de iones de litio (Li-ion) con las siguientes características: 4 celdas, 3.7V, 10000 mAh. La batería está excluida de la garantía de este producto.

El tiempo de uso de la luminaria con la batería completamente cargada es de aproximadamente 10h al 100%, 12h al 75%, 18h al 50%, y 30h al 25%.

Cuando el nivel de carga de la batería sea bajo, el indicador luminoso (A) parpadeará en rojo. Cuando la batería esté descargada, la luminaria se apagará. Cargue la batería en este momento.

Para cargar la batería, conecte el cargador suministrado al

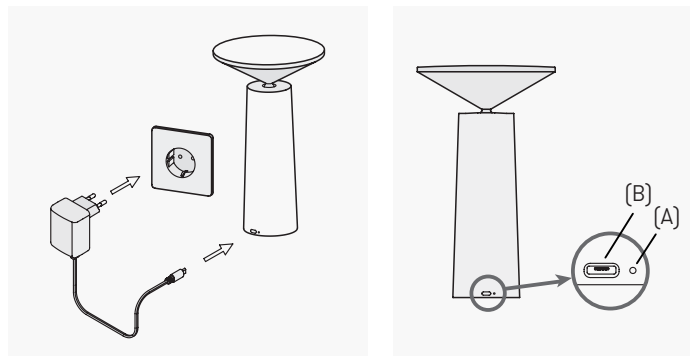

conector de carga de la luminaria (B) y enchúfelo a la red eléctrica. El indicador se encenderá en rojo sin parpadear. En condiciones normales, la carga de una batería completamente descargada hasta su total capacidad debería durar unas 13 horas aproximadamente. El indicador se pondrá en verde para avisarle que la carga ha terminado. Desconecte el cargador de la luminaria y de la red.

La vida de la batería en condiciones normales es de 600 ciclos de carga y descarga aproximadamente.

Cuando observe que la capacidad de la batería mengua significativamente, ésta se aproxima al final de su vida útil. Cuando finalmente la luminaria no se encienda y no acepte cargas, la batería se habrá agotado definitivamente. En caso que quiera sustituir la batería por otra nueva, póngase en contacto con el servicio técnico del fabricante. En caso contrario, deseche la luminaria en un centro de reciclaje. Nunca intente desmontar la luminaria, ni exponer la batería.

Para prolongar al máximo la vida de la batería, siga estas sencillas recomendaciones:

- Antes de usar el producto por primera vez, realice una carga profunda de la batería. Conecte el cargador suministrado a la luminaria y a la red, y déjela cargar durante 24 horas.
- No deje la batería completamente descargada mucho tiempo.
- Si va a estar mucho tiempo sin utilizar la luminaria, no la guarde completamente descargada ni completamente cargada.
- No cargue la batería hasta que se encuentre descargada (indicador parpadearo en rojo). Una vez empezada una carga no la detenga hasta que finalice por completo (indicador encendido en verde).
- No deje la batería cargando mucho tiempo cuando ya se encuentra cargada (indicador encendido en verde).
- No cargue la luminaria en entornos cerrados y/o demasiado cálidos.
- Utilice siempre el cargador suministrado. Si no lo tiene a mano, puede utilizar cualquier cargador con conexión Micro-USB y salida de 5V DC y 1A mínimo (el del teléfono móvil o de la tableta). No utilice puertos USB de ordenadores para la carga.

LIMPIEZA

No utilice disolventes ni productos agresivos para limpiar la luminaria, podría dañar los acabados. Un paño ligeramente humedecido es suficiente.

VIDA ÚTIL Y RECICLAJE

Al final de la vida útil de la luminaria, deséchela en un punto de recogida y reciclaje adecuado. Nunca la deposite en un contenedor de basura, contiene productos nocivos para el medio ambiente.



(FR) FRANÇAISE

CARACTÉRISTIQUES

- Source lumineuse : 26 diodes lumineuses (LED)
- Puissance : 3 W
- Température de couleur : 3 000 K (IRC > 80)
- Alimentation : 5 V CC, 1 A
- IP20



MISES EN GARDE

Veillez lire attentivement le présent manuel avant d'utiliser le produit. Conservez-le jusqu'à la fin de durée de vie utile de l'appareil.

Ce luminaire est à usage intérieur. Veillez à le maintenir protégé des éléments extérieurs. Évitez toute pénétration de liquides et de poussière à l'intérieur.

La source lumineuse de ce luminaire peut uniquement être remplacée par le fabricant, son service technique ou une personne qualifiée équivalente.

Ne tentez jamais d'ouvrir ou de démonter ce luminaire. Il n'y a pas de pièces de utiles à l'utilisateur à l'intérieur.

N'exposez jamais le luminaire à des températures extrêmes.

Si vous constatez que le câble du chargeur fourni se trouve en mauvais état, jetez-le et remplacez-le par un autre aux caractéristiques équivalentes.

UTILISATION

Touchez le symbole d'allumage et d'extinction situé sur la base pour allumer le luminaire. La source lumineuse s'active alors à 25 % de sa puissance maximale. Le deuxième contact élève la puissance à 50 %, le troisième à 75 % et le quatrième à 100 %. Toucher de nouveau la base permet d'éteindre le luminaire.

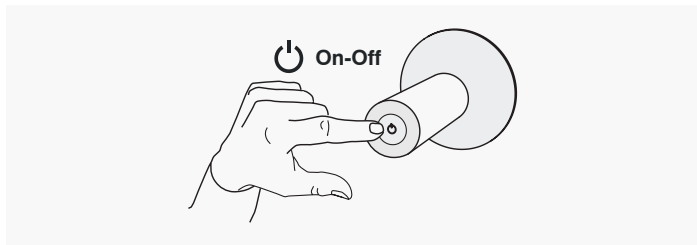

Utilisez à votre convenance la rotation et l'inclinaison de la tête lumineuse pour obtenir un confort visuel optimal.

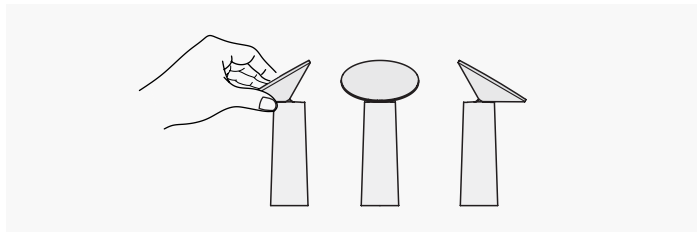

BATTERIE ET CHARGE

Ce produit contient une batterie lithium-ion (Li-ion) aux caractéristiques suivantes : 4 cellules, 3,7 V, 10000 mAh.

La batterie est exclue de la garantie de ce produit.

La durée d'utilisation du luminaire avec la batterie complètement chargée est d'environ 10 h à 100 %, 12 h à 75 %, 18 h à 50 % et 30 h à 25 %.

Si le niveau de charge de la batterie est faible, le voyant lumineux (A) clignote en rouge. Lorsque la batterie est déchargée, le luminaire s'éteint. Chargez la batterie à ce moment-là.

Pour charger la batterie, reliez le chargeur fourni au connecteur

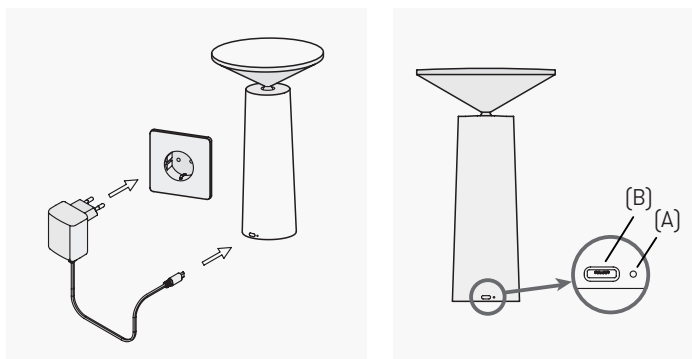

teur de charge du luminaire (B) et branchez-le sur le réseau électrique. Le voyant passe alors au rouge sans clignoter. Dans des conditions normales, la charge d'une batterie complètement déchargée jusqu'à sa capacité totale devrait durer 13 heures environ. Le voyant passera au vert pour vous indiquer que la charge est terminée. Débranchez alors le chargeur du luminaire et du réseau.

Dans des conditions normales, la durée de vie de la batterie est d'environ 600 cycles de charge et décharge.

Si vous observez que la capacité de la batterie diminue sensiblement, c'est qu'elle approche de la fin de sa durée de vie utile. Si le luminaire ne s'allume pas et qu'il n'accepte plus de charge, la batterie s'est définitivement épuisée. Si vous souhaitez remplacer la batterie par une neuve, veuillez contacter le service technique du fabricant. Dans le cas contraire, mettez le luminaire au rebut dans un centre de recyclage. Ne tentez jamais de démonter le luminaire, ni d'en exposer la batterie.

Pour prolonger au maximum la durée de vie de la batterie, veuillez suivre ces consignes simples :

- Avant d'utiliser le produit pour la première fois, réalisez une charge profonde de la batterie. Reliez le chargeur fourni au luminaire et au réseau et laissez-le en charge pendant 24 heures.
- Ne laissez pas la batterie complètement déchargée trop longtemps.
- Si vous prévoyez de ne pas utiliser le luminaire pendant une période prolongée, ne le conservez ni complètement déchargé, ni complètement chargé.
- Ne chargez pas la batterie avant qu'elle ne soit déchargée (voyant clignotant en rouge). Une fois une charge entamée, ne l'arrêtez pas avant qu'elle soit totalement finie (voyant lumineux vert).
- Ne laissez pas la batterie en charge longtemps alors qu'elle est déjà chargée (voyant vert).
- Ne chargez pas le luminaire dans des lieux clos et/ou trop chauds.
- Utilisez toujours le chargeur fourni. Si vous ne l'avez pas sous la main, vous pouvez utiliser n'importe quel chargeur doté d'une connexion Micro-USB et d'une sortie de 5 V CC et 1 A minimum (celui d'un téléphone portable ou d'une tablette). N'utilisez pas les ports USB d'ordinateurs pour la charge.

NETTOYAGE

N'utilisez pas de dissolvants ni de produits agressifs pour nettoyer le luminaire, cela risquerait d'endommager les finitions. Il suffit d'utiliser un chiffon légèrement humidifié.

DURÉE DE VIE UTILE ET RECYCLAGE

Au terme de la durée de vie utile du luminaire, mettez-le au rebut dans un point de collecte et de recyclage adapté. Ne le jetez jamais à la poubelle, il contient des produits nuisibles pour l'environnement.



EIGENSCHAFTEN

- Lichtquelle: 26 Leuchtdioden (LED)
- Leistung: 3W
- Farbtemperatur: (3000 K) (CRI >80)
- Stromversorgung: 5V DC, 1A
- IP20



HINWEISE

Lesen Sie diese Bedienungsanleitung aufmerksam durch, bevor Sie das Produkt verwenden. Bewahren Sie sie bis zum Ende der Nutzungsdauer des Geräts auf.

Diese Leuchte ist für Innenräume geeignet. Halten Sie sie von Witterungseinflüssen fern. Vermeiden Sie das Eindringen von Flüssigkeit und Staub.

Der Austausch des Leuchtmittels dieser Leuchte hat ausschließlich durch den Hersteller, seinen Kundendienst oder ähnlich qualifiziertes Personal zu erfolgen.

Versuchen Sie niemals, die Leuchte zu öffnen oder zu demontieren; es gibt keine geeigneten Werkzeuge zur Verwendung im Inneren der Leuchte.

Setzen Sie die Leuchte niemals extremen Temperaturen aus.

Sollten Sie feststellen, dass das Kabel des mitgelieferten Ladegerätes in einem schlechten Zustand ist, entsorgen Sie es und ersetzen es durch ein neues, das die gleichen Eigenschaften aufweist.

HINWEISE

Berühren Sie zum Einschalten der Leuchte das für das Ein- und Ausschalten vorgesehene Symbol am Leuchtenfuß. Die Lichtquelle erstrahlt mit 25 % ihrer maximalen Leuchtkraft. Bei einer zweiten Berührung steigert sich die Leuchtkraft auf 50 %, bei einer dritten auf 75 % und bei einer vierten auf 100 %. Ein weiteres Berühren schaltet die Leuchte aus.

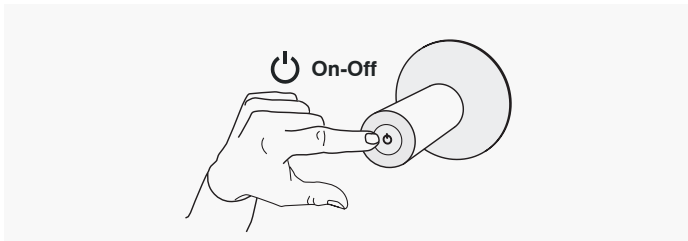

Den Leuchtenkopf können Sie nach Belieben verstellen, um einen für Sie optimalen visuellen Komfort zu erreichen.

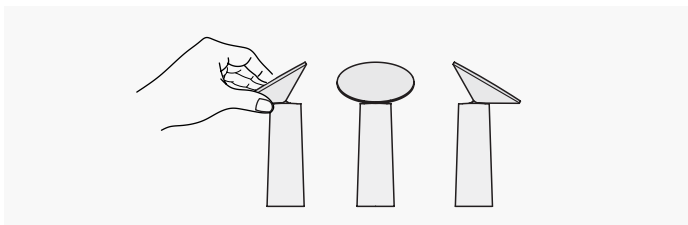

AKKU UND LADUNG

Dieses Produkt enthält einen Lithium-Ionen-Akku (Li-Ion) mit folgenden Eigenschaften: 4 Zellen, 3,7 V, 10000 mAh.

Der Akku ist aus der Produktgarantie ausgeschlossen.

Die Leuchte kann mit vollständig geladenem Akku ca. 10 Stunden zu 100 %, 12 Stunden zu 75 %, 18 Stunden zu 50 % und 30 Stunden zu 25 % betrieben werden.

Bei niedrigem Akkustand blinkt die Kontrollleuchte (A) rot. Bei

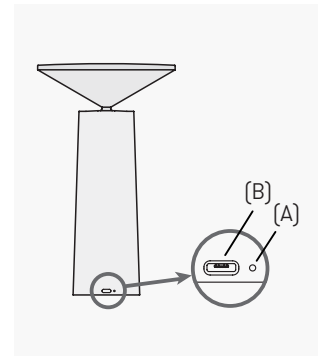
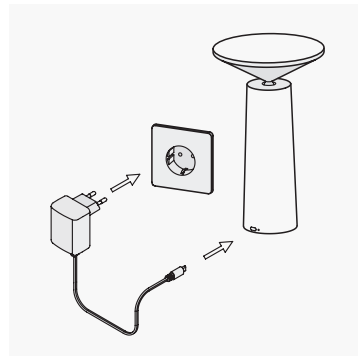

leerem Akku schaltet sich die Leuchte aus. Laden Sie dann den Akku auf.

Zum Aufladen des Akkus verbinden Sie das Ladegerät mit dem Ladeanschluss der Leuchte (B) und schließen Sie es an das Stromnetz an. Die Kontrollleuchte leuchtet nun rot, ohne zu blinken. Normalerweise ist ein vollständig entladener Akku in ungefähr 13 Stunden wieder komplett aufgeladen. Ist der Ladevorgang beendet, leuchtet die Kontrollleuchte grün. Trennen Sie das Ladegerät von der Leuchte und vom Stromnetz.

Die Lebensdauer des Akkus ist normalerweise auf ungefähr 600 Lade- und Entladezyklen beschränkt.

Wenn die Akkuleistung wesentlich nachlässt, kann dies auf das Ende der Lebensdauer hinweisen. Wenn sich die Leuchte schlussendlich nicht mehr einschalten und nicht mehr aufladen lässt, ist der Akku endgültig nicht mehr einsetzbar. Wenn Sie den Akku ersetzen möchten, wenden Sie sich an den Kundendienst des Herstellers. Andernfalls entsorgen Sie die Leuchte in einem Recycling-Center. Versuchen Sie niemals, die Leuchte zu demontieren oder den Akku zu zerlegen.

Um die maximale Lebensdauer des Akkus zu verlängern, beachten Sie diese leicht zu beherzigenden Empfehlungen:

- Bevor Sie das Produkt erstmalig einsetzen, laden Sie den Akku vollständig auf. Verbinden Sie die Leuchte mit dem Ladegerät und dem Stromnetz und laden Sie sie 24 Stunden auf.
- Achten Sie darauf, dass der Akku nicht zu häufig vollständig entladen ist.
- Wenn Sie die Leuchte über einen längeren Zeitraum nicht nutzen, achten Sie darauf, dass der Akku weder vollständig entladen noch vollständig geladen ist.
- Laden Sie den Akku nur dann, wenn er entladen ist (Kontrollleuchte blinkt rot). Wenn Sie einmal mit einem Ladevorgang begonnen haben, beenden Sie diesen vollständig (Kontrollleuchte leuchtet grün).
- Achten Sie darauf, dass Sie den Akku bald vom Stromnetz entfernen, wenn er vollständig aufgeladen ist (Kontrollleuchte leuchtet grün).
- Laden Sie die Leuchte nicht in geschlossenen Räumen und/oder einer zu warmen Umgebung.
- Verwenden Sie immer das beigegefügte Ladegerät. Falls Sie es nicht zur Hand haben können Sie auch ein anderes Ladegerät mit Micro-USB-Anschluss und 5V DC-Ausgang und mindestens 1A verwenden (für Mobiltelefone oder Tablets). Nutzen Sie zum Laden keine USB-Ports von Computern.

REINIGUNG

Verwenden Sie zur Reinigung der Leuchte keine Lösungsmittel oder aggressive Produkte, da sie das Finish beschädigen könnten. Ein leicht angefeuchtetes Tuch ist absolut ausreichend.

LEBENSDAUER UND RECYCLING

Entsorgen Sie die Leuchte am Ende ihrer Lebensdauer bei geeigneten Sammel- und Recyclingstellen. Entsorgen Sie sie niemals in der Mülltonne, da sie umweltschädliche Stoffe enthält.



(ES) Derechos de garantía

El fabricante **LEDS-C4, S.A.** garantiza al consumidor y usuario el correcto funcionamiento del producto y posibles reparaciones o suministro de recambios del modelo debidos a defectos de fabricación durante el periodo de **5 años*** desde la fecha de entrega, pero no puede responsabilizarse de daños y/o perjuicios causados por un mal empleo del mismo. Para cualquier reclamación, se deberá adjuntar a esta garantía el ticket de compra. La empresa se compromete a la reparación total gratuita de los vicios o defectos detectados en el producto. Asimismo, si la reparación no es satisfactoria y el objeto no alcanza las condiciones óptimas para cumplir el uso al que está destinado, el titular de la garantía tendrá derecho a la sustitución del objeto adquirido por otro de idénticas características, a la rebaja del precio o la resolución del contrato. ***Consultar condiciones de garantía en www.leds-c4.com.**

Composición: Acabados: baños y/o pinturas epoxi y compuestos de materiales nobles. Estructuras: latón, acero y materiales de fundición. Otros componentes: alabastro, cristal, pantallas de tela, madera y piel.

MANTENIMIENTO: Desconectar la tensión de la red de alimentación antes de llevar a cabo cualquier operación de mantenimiento. No utilizar bombillas de distinto tipo ni de potencia superior a la indicada en la etiqueta de la luminaria. Durante las operaciones de limpieza, y para asegurar una mejor conservación, utilizar un paño suave y seco. El uso de productos abrasivos o de disolventes puede deteriorar el acabado de la luminaria.

IMPORTANTE: 1- La conexión eléctrica debe realizarla un técnico electricista. La manipulación interna o externa de la luminaria puede comprometer su seguridad. LEDS-C4, S.A. no se hará responsable de ninguna manipulación hecha por el usuario. 2- Si el cable o cordón de esta luminaria está dañado, deberá sustituirse exclusivamente por el fabricante o su servicio técnico, o por una persona con calificación equivalente, con objeto de evitar cualquier posible riesgo. 3- No monte la luminaria sobre superficies húmedas, recién pintadas o que presenten conductividad eléctrica. 4- Todas las luminarias sin protección especial contra la penetración de polvo o de humedad (sin marca IP) son aptas para uso en interior, excepto en baños. 5- Utilice sistemas de sujeción acordes con el peso del aparato. 6- Aleje siempre las conexiones y los cables de los puntos de calor de la luminaria. 7- Asegúrese de que los conductores de la instalación no resulten deteriorados por los tornillos de sujeción. 8- Bajo ninguna circunstancia la luminaria debe ser cubierta. 9- Las lámparas se calientan mucho durante su funcionamiento. Tóquelas sólo cuando se hayan enfriado, pasados 15 minutos. 10- No colgar ni apoyar elementos sobre las luminarias.

SÍMBOLOS:



Luminaria no adecuada para cubrirse con material aislante térmico.



Luminaria superficial no adecuada para montaje en superficies normalmente inflamables.



Luminaria empotrada no adecuada para montaje en superficies normalmente inflamables.



Todas las luminarias marcadas con este símbolo son de Clase I. El conductor de toma de tierra debe conectarse al borne marcado con el símbolo de toma de tierra.



Todas las luminarias marcadas con este símbolo son de Clase II. Ninguna parte metálica de las luminarias de Clase II se conectará al conductor de toma de tierra de la instalación de la vivienda.



Todas las luminarias marcadas con este símbolo son de Clase III, lo cual significa que funcionan a muy baja tensión. Ninguna parte metálica de las luminarias de Clase III se conectará al conductor de toma de tierra de la instalación de la vivienda.



Este símbolo indica la distancia mínima entre el foco de la luminaria y el objeto iluminado.



Todas las luminarias marcadas con este símbolo están diseñadas para usar únicamente lámparas halógenas de wolframio o lámparas de halógenos metálicos con pantalla de protección propia.

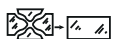

Todas las luminarias marcadas con este símbolo deben equiparse con la pantalla de protección suministrada con la luminaria. Sustituir cualquier protector roto o defectuoso.



Precaución, riesgo de choque eléctrico.



No mirar fijamente a la fuente de luz en funcionamiento.



El símbolo de la papelera tachada en el aparato o en el embalaje, indica que el producto al final de su vida deberá eliminarse por separado de los demás desechos.

(EN) Warranty rights

LEDS-C4, S.A. guarantees to the consumer and the user of this product its correct operation and covers any possible repairs or the supply of parts for this product due to manufacturing defects for **5 years*** from the date of delivery. LEDS-C4, S.A. does not accept liability for any damages arising from incorrect use of this product. Please note that, in order to make a claim, you will be required to present this guarantee certificate together with proof of purchase. LEDS-C4, S.A. will completely repair the defects in the product free of charge. Also, if the product was not repaired to a satisfactory standard or if it was not fit for purpose, the holder of the guarantee will be entitled to the replacement of the purchased product for another one of the same features, to a price reduction or to the termination of the contract. ***Check warranty conditions at www.leds-c4.com.**

Composition: Finishes: plating and/or Epoxy paints and compounds of noble materials. Structure: brass, steel and cast iron. Other components: alabaster, crystal, fabric shades, wood and leather.

MAINTENANCE: Disconnect the mains voltage before starting any maintenance work. Do not use bulbs with a higher wattage than stated on the label of the luminaire. When cleaning, use a dry soft cloth to avoid damage. The use of abrasive products or solvents may harm the finish of the luminaire.

IMPORTANT: 1- The electrical connection of the luminaire should be performed by a qualified electrician. The internal or external manipulation of the luminaire may reduce its safety. LEDS-C4, S.A. cannot be held liable for any manipulation carried out by the user. 2- Should the luminaire cable or lead be damaged, it should be replaced only by the manufacturer or their technical service department, or someone equally qualified, in order to avoid any risk. 3- Do not install the luminaire on surfaces that are moist, freshly painted or electrically conductive. 4- All luminaires without special protection against dust or moisture (no IP rating) may be used indoors, except in bathrooms. 5- Use fastening systems appropriate to the weight of the appliance. 6- Make sure the connections and cables do not come into contact with the hot parts of the luminaire. 7- Make sure the installation conductors are not damaged by the fastening screws. 8- Under no circumstances should the luminaire be covered. 9- The lamps become very hot during operation. Let them cool down for 15 minutes after switch-off before handling them. 10- Do not lean or hang any objects from the luminaire.

SYMBOLS:



Luminaires not suitable for covering with thermally insulating material.



Surface luminaire not suitable for direct mounting on normally flammable surfaces.



Recessed luminaire not suitable for direct mounting on normally flammable surfaces.



All the luminaires bearing this symbol belong to Class I. The earth wire must be connected to the terminal marked with the Earth symbol.



All luminaires bearing this symbol are Class II. No metal part of Class II luminaires shall be connected to the earth connection of the home installation.



All luminaires bearing this symbol are Class III, which means that they operate at very low voltage. No metal part of Class III luminaires shall be connected to the earth connection of the home installation.



This symbol indicates the minimum distance to be left between the lamp of the luminaire and the object illuminated.



All luminaires bearing this symbol should be installed only with halogen wolfram lamps or metal halide lamps with their own enclosure.

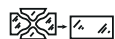

All luminaires bearing this symbol should be installed with their protective enclosure. Replace any enclosure that is broken or faulty.



Caution, risk of electric shock.



Do not stare at the light source when in operation.



The crossed bin symbol on the device or on the packaging means that, at the end of its life, the product will need to be disposed of separate from the rest of residues.

(FR) Drots de garantie

Le fabricant **LEDS-C4, S.A.** garantit au consommateur et à l'utilisateur le fonctionnement correct du produit, ainsi que d'éventuelles réparations ou livraisons de pièces de rechange du modèle en cas de défauts de fabrication, pendant la période de **5 ans*** à compter de la date de livraison. Il ne peut toutefois être tenu responsable des dommages et/ou préjudices occasionnés par une mauvaise utilisation du produit. Pour toute réclamation, il convient de joindre le ticket d'achat à la présente garantie. L'entreprise s'engage à réparer totalement et gratuitement les vices ou défauts détectés sur le produit. De même, si la réparation ne s'avère pas satisfaisante ou que l'objet ne remplit pas les conditions optimales nécessaires pour assurer l'utilisation à laquelle il est destiné, le titulaire de la garantie a droit au remplacement de l'objet acquis par un autre aux caractéristiques identiques, à une réduction de prix ou à la résolution du contrat. ***Consultez les conditions la garantie sur www.leds-c4.com.**

Composition: Finitions: par trempage et/ou peintures époxy et matériaux nobles. Structures : laiton, acier et matériaux de fonte. Autres composants : albâtre, verre, abat-jour en tissu, bois et cuir.

ENTRETIEN: Déconnecter le luminaire du réseau d'alimentation avant de réaliser toute opération d'entretien. Ne pas utiliser d'ampoules d'un autre type ou d'une puissance supérieure à celle indiquée sur l'étiquette du luminaire. Au cours des opérations de nettoyage, pour garantir une meilleure conservation, utiliser un chiffon doux et sec. L'utilisation de produits abrasifs ou de solvants peut détériorer la finition du luminaire.

IMPORTANT: 1- Le raccordement électrique sera effectué par un technicien électricien. La manipulation interne ou externe du luminaire peut compromettre votre sécurité. LEDS-C4, S.A. n'est pas responsable des manipulations réalisées par l'utilisateur. 2- Si le câble ou le cordon du luminaire est endommagé, il devra être remplacé uniquement par le fabricant, le service technique ou quelqu'un de qualifié afin d'éviter tout risque éventuel. 3- Ne pas monter le luminaire sur une surface humide, récemment peinte ou présentant une forte conductivité électrique. 4- Tous les luminaires sans protection particulière contre la poussière ou l'humidité (sans marque IP) sont aptes à une utilisation en intérieur, à l'exception des salles de bains. 5- Utiliser des systèmes de fixation adaptés au poids de l'appareil. 6- Éloigner systématiquement les connexions et les câbles des points de chaleur du luminaire. 7- S'assurer que les conducteurs de l'installation ne sont pas endommagés par les vis de fixation. 8- Le luminaire ne doit en aucun cas être couvert. 9- Les lampes chauffent beaucoup en cours de fonctionnement. Ne les touchez qu'une fois refroidies, au bout de 15 minutes. 10- Ne pas accrocher ou appuyer d'éléments sur les luminaires.

SYMBOLES:



Ne pas recouvrir le luminaire avec du matériau isolant.



Luminaire superficiel non appropriée pour montage sur des surfaces normalement Inflammables.



Luminaire construite non appropriée pour montage sur des surfaces normalement Inflammables.



Tous les luminaires marqués de ce symbole sont de Classe I. Le conducteur de prise de terre est à relier à la borne marquée du symbole correspondant.



Tous les luminaires marqués de ce symbole appartiennent à la catégorie II. Aucune partie métallique d'un luminaire de catégorie II ne doit être raccordée à la terre de l'installation.



Tous les luminaires marqués de ce symbole appartiennent à la catégorie III, ce qui signifie qu'ils fonctionnent à très basse tension. Aucune partie métallique d'un luminaire de catégorie III ne doit être raccordée à la terre de l'installation.



Ce symbole désigne la distance minimale entre l'ampoule d'un luminaire et l'objet à éclairer.



Tous les luminaires marqués de ce symbole, sont uniquement prévus pour utiliser des lampes halogènes en wolfram ou lampes en halogénures métalliques avec écran de protection propre.

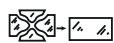

Tous les luminaires marqués de ce symbole doivent être équipés de l'écran de protection fourni avec l'appareil. Remplacer tout écran brisé ou défectueux.



Attention, risque de choc électrique.



Ne pas regarder directement la source de lumière en fonctionnement.



La présence, sur l'appareil ou l'emballage, du symbole de la corbeille à papier barrée d'un trait indique qu'en fin de vie le produit est à éliminer séparément des autres déchets.

(DEU) Garantieansprüche

Der Hersteller **LEDS-C4, S.A.** gewährleistet dem Endkunden (Verbraucher) für eine Garantielaufzeit von **5 Jahren*** ab Kaufdatum den einwandfreien Betrieb des Geräts sowie eventuell notwendige Reparaturen oder Ersatzteillieferungen für das Modell als Folge von Mängeln, die aus Herstellungsfehlern resultieren. Der Hersteller übernimmt jedoch keine Verantwortung für Schäden, die auf unsachgemäße Handhabung des Gerätes zurückzuführen sind. Bei einer Reklamation müssen die Garantiekarte und der Kaufbeleg mit eingeschickt werden. Unsere Firma verpflichtet sich zur vollständigen und kostenlosen Reparatur der am Produkt festgestellten Mängeln oder Störungen. Sollte die Reparatur nicht zufriedenstellend ausfallen und das instandgesetzte Modell nicht voll funktionstüchtig sein, hat der Garantieinhaber Anspruch auf Lieferung eines gleichwertigen Ersatzartikels, einen Preisnachlass oder die Vertragsauflösung mit Erstattung des Kaufpreises. ***Konsultieren Sie die Bedingungen der Garantie** auf www.leds-c4.com.

Bestandteile: Oberflächen: Epoxi Galvanisierung und/oder Farben und Edelmetalle. Lampenkörper: Messing, Stahl und Gussmetalle. Andere Bestandteile: Alabaster, Glas, Lampenschirme aus Stoff, Holz und Leder.

WARTUNG: Nehmen Sie vor allen Wartungsarbeiten die Netzsicherung heraus. Verwenden Sie nur Glühbirnen gleichen Typs und beachten Sie die auf dem Typenschild angegebene maximale Lampenleistung. Verwenden Sie bei Reinigungsarbeiten zur größtmöglichen Schonung der Lampe ein weiches, trockenes Tuch. Scheuer- und Lösungsmittel können die Oberfläche der Lampe angreifen.

WICHTIGE HINWEISE: 1- Der elektrische Anschluss sollte von einem Fachmann vorgenommen werden. Eigenmächtige Arbeiten im oder am Lampengehäuse können ein Sicherheitsrisiko darstellen. LEDS-C4, S.A. übernimmt keinerlei Haftung bei unsachgemäßen Eingriffen durch den Benutzer. 2- Falls das Stromzufuhrkabel oder die Stromzufuhrschnur dieser Leuchte beschädigt ist, darf diese aus Sicherheitsgründen nur durch den Hersteller selbst, seinen technischen Reparaturdienst oder einen entsprechend qualifizierten Fachmann ersetzt werden. 3- Die Leuchte darf nicht auf feuchten, kurz zuvor angestrichenen oder elektrisch leitenden Flächen installiert werden. 4- Die Leuchten ohne besonderen Schutz gegen das Eindringen von Staub und Feuchtigkeit (ohne IP Markierung) sind geeignet für den Gebrauch in Innenräumen, ausgenommen dem Badezimmer. 5- Benutzen Sie Befestigungsvorrichtungen, die dem Gewicht des Gerätes entsprechen. 6- Achten Sie darauf, dass die Stromanschlüsse und Leitungen möglichst weit von den Wärme abstrahlenden Stellen der Leuchte entfernt sind. 7- Versichern Sie sich, dass die Stromzufuhrkabel der Anlage nicht von den Befestigungsschrauben beschädigt werden. 8- Die Leuchte darf unter keinen Umständen abgedeckt werden. 9- Die Lampen werden während des Betriebs sehr heiß. Vor dem Anfassen mindestens 15 Minuten warten, bis sie etwas abgekühlt sind. 10- Keine Gegenstände an die Leuchten hängen oder an ihnen abstützen.

SYMBOLER:



Leuchten nicht mit Dämm-Material abdecken.



Oberflächliche Leuchten dürfen nicht auf unter normalen Bedingungen leicht entzündbaren Oberflächen angebracht werden.



Einbauleuchte dürfen nicht auf unter normalen Bedingungen leicht entzündbaren Oberflächen angebracht werden.



Alle mit diesem Symbol gekennzeichneten Leuchten sind der Klasse I. Der Erdungsanschluss muss an die mit dem Erdungssymbol gekennzeichneten Klemme angeschlossen werden.



Alle mit diesem Symbol gekennzeichneten Leuchten gehören der Klasse II an. Metallteile von Leuchten der Klasse II dürfen nicht mit der Erdung der elektrischen Installation in der Wohnung in Berührung kommen.



Alle mit diesem Symbol gekennzeichneten Leuchten sind Niederspannungsleuchten der Klasse III. Metallteile von Leuchten der Klasse III dürfen nicht mit der Erdung der elektrischen Installation in der Wohnung in Berührung kommen.



Dieses Symbol gibt den Mindestabstand zwischen der Lichtquelle und dem zu beleuchtenden Objekt an.



Sämtliche mit diesen Zeichen ausgestatteten Leuchten sind dazu entworfen worden, ausschließlich mit Wolfram-Halogenleuchten oder mit Metaldampf Leuchten mit eigenem Schutzschild bestückt zu werden.

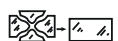

Alle mit diesem Symbol gekennzeichneten Leuchten müssen mit dem beiliegenden Schutzschirm versehen werden. Tauschen Sie in jedem Fall den zerbrochenen oder fehlerhaften Schutz aus.



Vorsicht, Stromschlaggefahr.



Nicht direkt in die Lichtquelle blicken.



Das Symbol des durchgestrichenen Papierkorbs auf dem Gerät oder der Verpackung bedeutet, dass das Produkt am Ende seiner Nutzungsdauer als Sondermüll entsorgt werden muss.

LEDS-C4, S.A.
Spain
groklighting.com